

DUROTWIN DT-10



Hårdhetsprovare för både Rockwell och Rockwell Superficial.

Hårdhetsprovaren Durotwin DT-10 har en mycket stabil konstruktion och är enkel att använda. Den är lämplig både i produktionen, på underhållsavdelningen eller i mättrummet.

- Enkelt handhavande
- Kompakt och kraftig konstruktion
- För provning på stål och andra metaller
- För provning enligt Rockwell-skalorna A, D, C, F, B och G (även H-E-K m fl med specialtillbehör)
- För provning enligt Rockwell Superficial-skalorna 15N, 30N, 45N, 15T, 30T och 45T
- Automatisk nollställning
- Upplösning:
Rockwell 0.5 HR
Rockwell Superficial 1 HR
- Förlast:
Rockwell 10 kgf
Rockwell Superficial 3 kgf
- Provlaster: 15, 30, 45, 60, 100 och 150 kgf
- Mäter på plana och cylindriska detaljer (med olika bord)
- Stora detaljer (med specialbord)
- Brett utbud av tillbehör
- Mycket prisvärd



Levereras med etui



Indentrar och bord

Standardtillbehör

075251:	Indenter med diamantspets
077636:	Sfärisk indenter Ø1/16"
310401583:	Stålkula Ø1/16" (5 st.)
456AAA097:	Vattenpass
075286:	Plant mätbord Ø63 mm
075288:	V-block 25xØ41 mm
076211:	Testblock 60HRC*
456AAC284:	Testblock 60HR30N*
156AAC283:	Etui
456AAC196:	Bruksanvisning
356AAC300:	Skyddshuv

* Nominella värden

Specialtillbehör

076212:	Testblock 90HRB
45AAC285:	Testblock 72HR30T
I-00169:	Arkansasbryne nr. 1
078042:	Sfärisk indenter Ø1/8"
310403173:	Kula Ø1/8"
075202:	Runt bord Ø200 mm
075287:	Mätbord med spår Ø5x10 mm
075089:	V-block 5 x Ø20 mm
077794:	Testblock 25HRC
256AAD026:	Stativ

DUROTWIN

Tekniska data

Durotwin DT-10		
Art.nr.	963-102	
Val av hårdhetskala	Genom manuellt utbyte av vikter i provlasten	
Avläsning	Analog	
Maxhöjd arbetsstycke	Med plant V-block	105 mm (med spindelhylsa) 170 mm (utan spindelhylsa)
	Med Ø200 mm bord	170 mm
Maxdjup arbetsstycke	155 mm (från centrum av indentern)	
Belastningstid	Manuellt	
Vikt	44 kg	

Avläsning beroende på indenter

Indentertyp	Rockwell	Rockwell Superficial
Diamant*	HRA, HRC och HRD	HR15N, HR30N och HR45N
Sfärisk Ø 1/16"*	HRB, KRF och HRG	HR15T, HR30T och HR45T
Sfärisk Ø 1/8"	HRE, HRH och HRK	HR15W, HR30W och HR45W
Sfärisk Ø 1/4"	HRL, HRM och HRP	HR15X, HR30X och HR45X
Sfärisk Ø 1/2"	HRR, HRS och HRV	HR15Y, HR30Y och HR45Y

*) Standardtillbehör

Dimensioner (alla mått i mm)

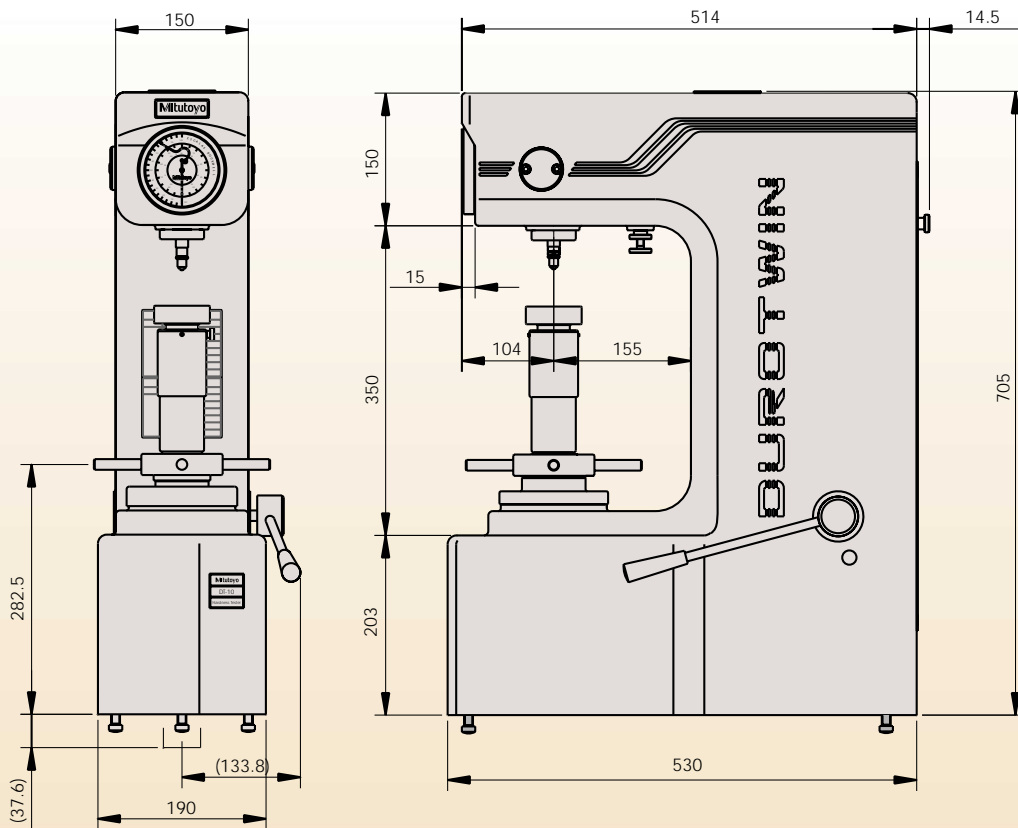

Med förbehåll för tekniska förändringar

Koordinatmätmaskiner	=====
Bildbearbetningssystem	=====
Ytjämnhetsmätare och Profilmätmaskiner	=====
Linear Scale	=====
Optiska mätutrustningar	=====
Laser Scan Mikrometer	=====
Hårdhetsprovare	=====
Handmätdon	=====

Mitutoyo Scandinavia AB
Släntv. 6 • Box 712
SE-194 27 Upplands Väsby
Tel: 08-594 109 50
Fax: 08-590 924 10
info@mitutoyo.se
www.mitutoyo.se

Mitutoyo
PRECISION IS OUR PROFESSION